

# NIVELLIERELEMEMENT TYP BNSH 70/O

Art.-Nr.: 12-0042

Rundes Nivellierelement, ohne anschraubbarer Bodenbefestigung

Speziell entwickelt für die Lagerung von Spritzgussmaschinen, Pressen, Stanzen usw. Sehr hohe horizontale Stabilität über den gesamten Nivellierbereich.

Gute Beständigkeit gegen die meisten handelsüblichen Kühl- und Schmierstoffe, Brenn- und Kraftstoffe, sowie Reinigungsmittel.

## EIGENSCHAFTEN

Technische Daten	
Belastung	5.000 N
Nivellierbereich	+6 mm
Gewicht, inkl. Nivellierschraube	1,2 - 1,3 kg
Material	EN-GJL-250 / EN-GJL-500
Farbe	RAL 7037, staubgrau
Temperaturbereich	-20°C bis +80°C

Abmessungen	
Durchmesser [D1] / [D2]	80 / 70 mm
Höhe [H1] / [H2]	31 / 37 mm
Gewinde [G]	M10x1,25
Schlüsselweite [SW1] / [SW2]	8 / 17 mm

Isolierplatte	
Typ-Platte	B0
Plattendicke	15 mm
Härte in Shore A	90 ±5

## NIVELLIERSCHRAUBEN

SCHRAUBENLÄNGEN	Artikelnummern
80 mm	19-0276
100 mm	19-0283
125 mm	19-0284

Inkl. 1 x Mutter DIN 934 und 1 x Unterlegscheibe DIN 125

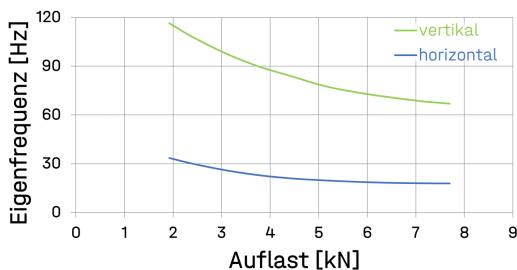

## EXEMPLARISCHE DARSTELLUNG



## MASSSKIZZE

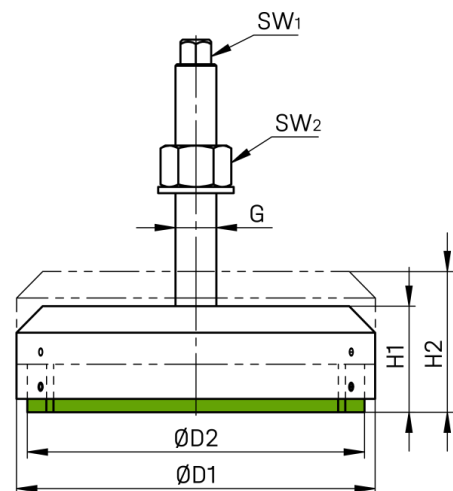

Einbaubeispiel

